



DBK d.o.o.  
Samostanska ulica 3  
SLOVENIJA -2360 Radlje ob Dravi  
ID št.za DDV SI90071000

Tel.: +386 41 409-268  
Email: [info@dbk.si](mailto:info@dbk.si) <http://www.dbk.si>

## P1-MTC

MODELI: P1-408 P1-510 P1-710 P1-714





P1 industrijska serija CNC stroj s tremi osmi je postavljen kot najbolj prilagodljiva in zanesljiva serija strojev XYZ, zasnovana za zagotavljanje vrhunske natančnosti reza pri hitrem gibanju.

<b>Lastnosti</b>	<b>Specifikacija</b>			
Model	408(1325)	510(1530)	710(2030)	714(2040)
Dimenzija mize	1330x2540mm	1590x3050mm	2100x3050mm	2100x4100mm
X,Y delovna dimenzija	1270x2540mm	1524x3048mm	2032x3048mm	2032x4064mm
Pomik po Z osi	203mm			
Struktura mize	Vacuum + T vpenjala			
Prenosi	Zobata letev z zobniškim prenosom na X in Y osi, na Z osi je spindl vreteno.			
Pogon	AC Servo / Hybrid servo / Koračni motor sklopka z reduktorjem			
Max.prosti hodi	60m/min (AC Servo)	30m/min (Hybrid Servo)	25m/min (koračni)	
Max.delovni hodi	42m/min (AC Servo)	20m/min (Hybrid Servo)	15m/min (koračni)	
Spindl Motor	Visokofrekvenčni zračno hlajen, 3.0KW,6 KW			
Obrati	18.000r/min ali 24.000r/min			
Delovna napetost	AC380V			
Format	G Code			
Povezava	MACH3, MACH4, SYNTEC			
Software	Artcam, Type3, Aspire, Fusion360, Cut2D			



DBK d.o.o.  
Samostanska ulica 3  
SLOVENIJA -2360 Radlje ob Dravi  
ID št.za DDV SI90071000

Tel.: +386 41 409-268  
Email: [info@dbk.si](mailto:info@dbk.si) <http://www.dbk.si>

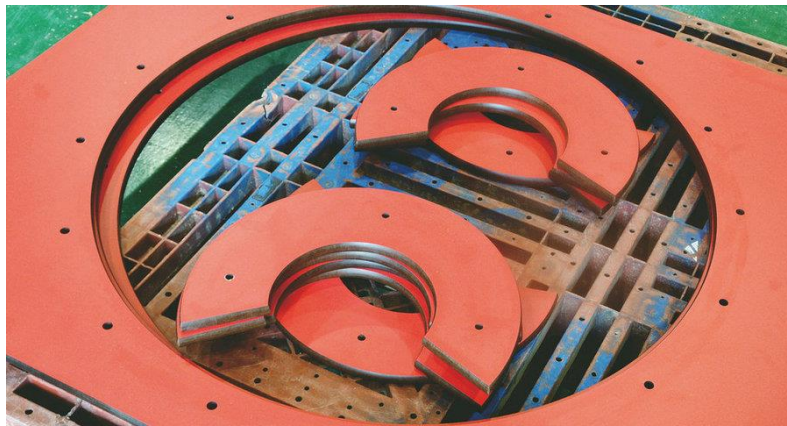

Uporabni materiali: polistirenske pene, iz lesenih izdelkov, masivnega lesa, plastike, aluminija in kompozitnih materialov, barvnih kovin itd.

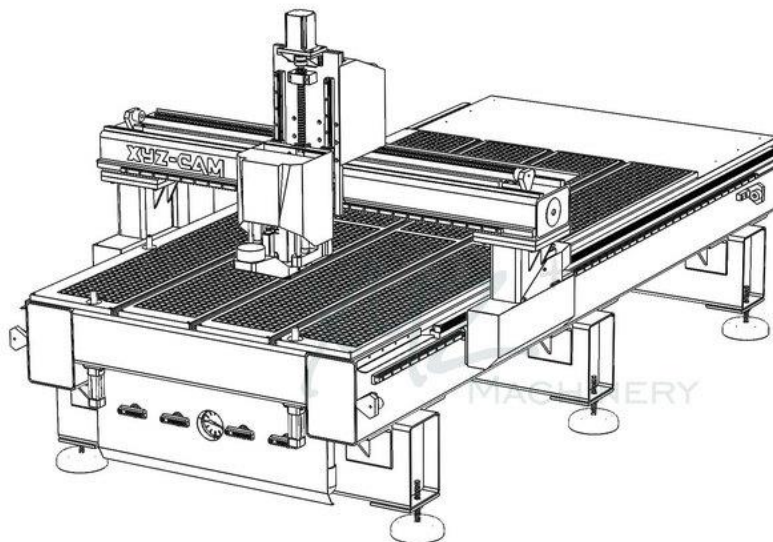

XYZCAM, struktura B, omogoča idealno ravnovesje togosti, prožnosti in trdnosti, veliko težji okvir je mogoče prilagoditi tako, da ustreza številnim veliko težjim potrebam uporabe.



DBK d.o.o.  
Samostanska ulica 3  
SLOVENIJA -2360 Radlje ob Dravi  
ID št.za DDV SI90071000

Tel.: +386 41 409-268  
Email: [info@dbk.si](mailto:info@dbk.si) <http://www.dbk.si>



Zgornji del linijskih izmeničnih servo motorjev in prenosnikov planetarnih zobnikov je zasnovan tako, da se čas cikla omeji na najmanjšo možno mero, servo pogon pa pomaga povečati produktivnost zaradi višjih hitrosti. Kot opcija je cenejša konfiguracija s koračnim ali hibridnim servo motorjem.



Zagotavljamo kakovostne in originalne sestavne dele v celotnem stroju, ki omogočajo visoko natančnost, visoko togost, dolgoročneje vzdrževanje.



DBK d.o.o.  
Samostanska ulica 3  
SLOVENIJA -2360 Radlje ob Dravi  
ID št.za DDV SI90071000

Tel.: +386 41 409-268  
Email: [info@dbk.si](mailto:info@dbk.si) <http://www.dbk.si>

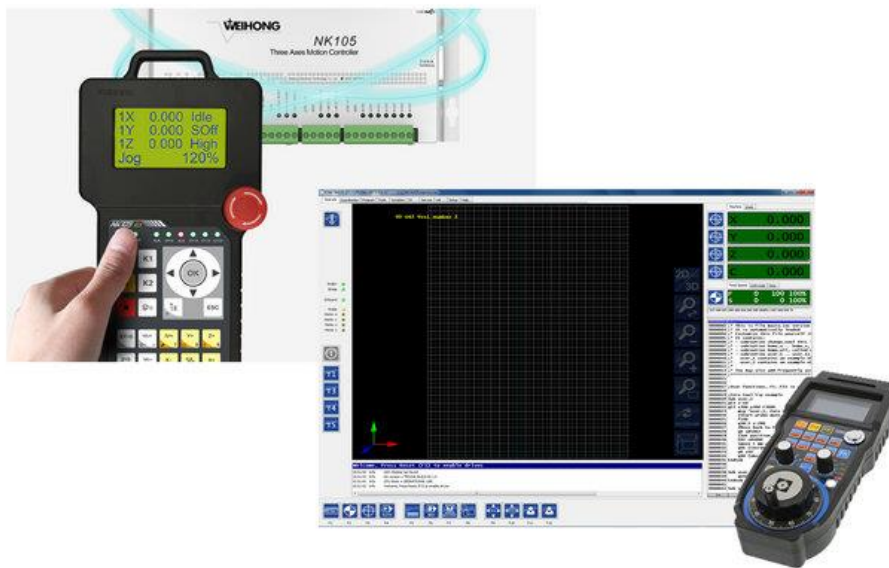

Možnosti krmilnika:

Ročni terminal brez povezave na osnovi vgrajene krmilne platforme z USB.

Narejeno v Evropi, krmiljenje gibanja in MPG na osnovi WINDOWS.

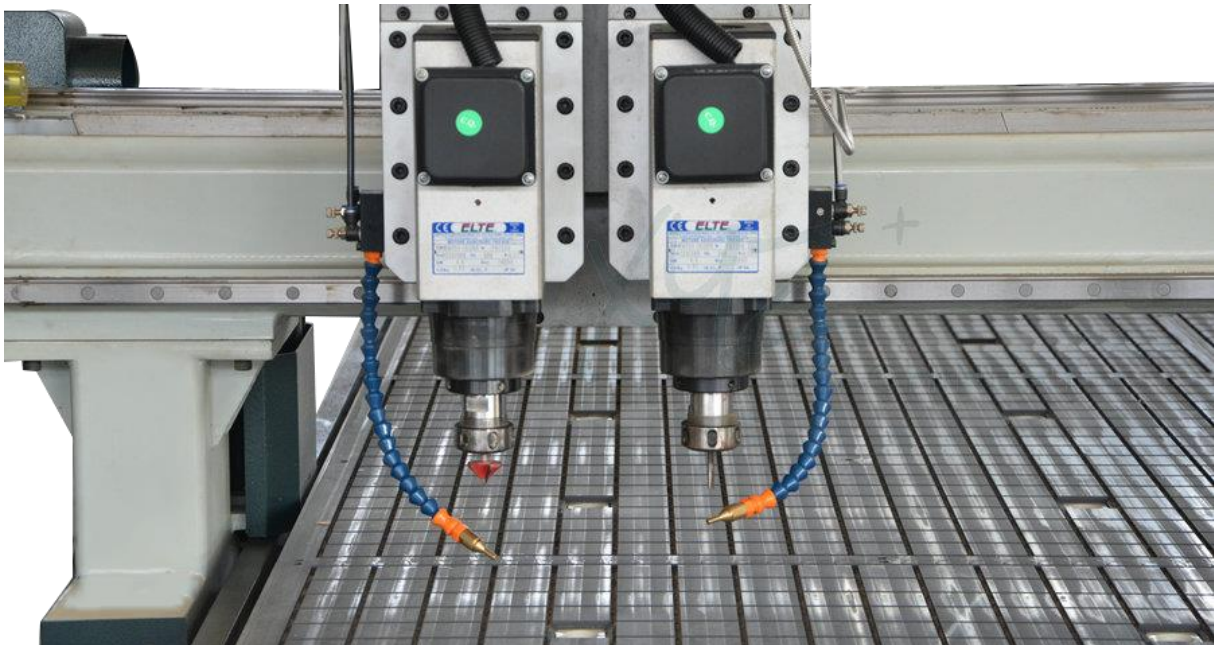

Na voljo je več glav ali več procesnih možnosti, od 2 do 5 postopkov z spindl motorjem ali rezalno glavo.



DBK d.o.o.  
Samostanska ulica 3  
SLOVENIJA -2360 Radlje ob Dravi  
ID št.za DDV SI90071000

Tel.: +386 41 409-268  
Email: [info@dbk.si](mailto:info@dbk.si) <http://www.dbk.si>

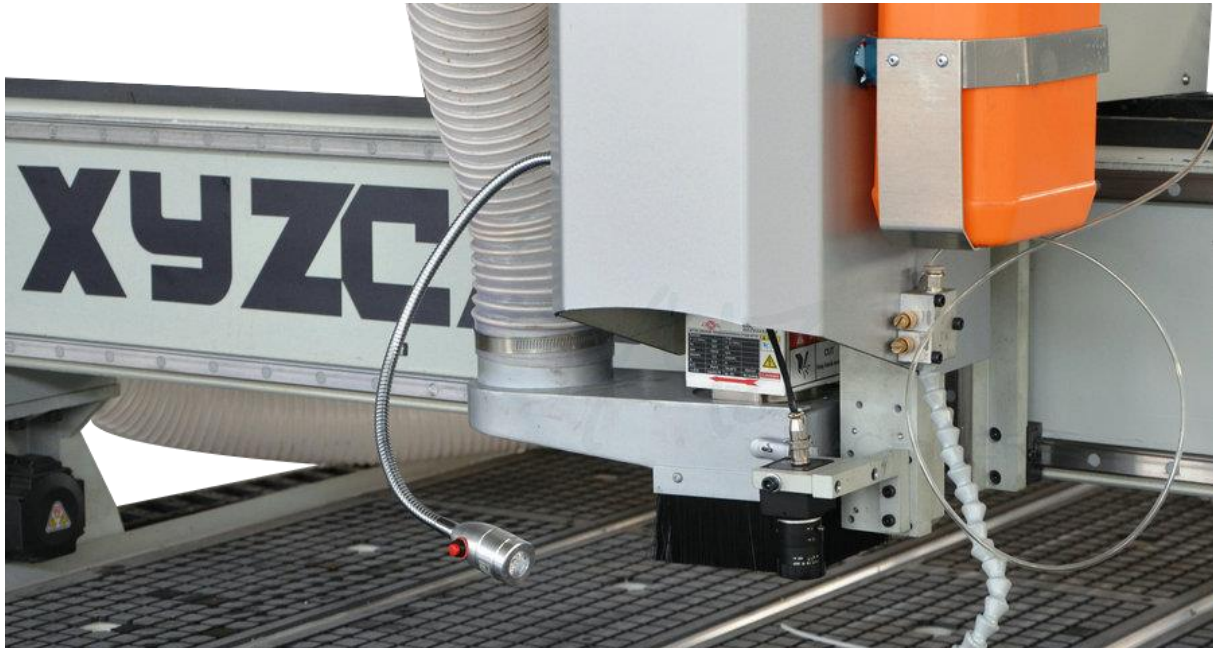

Opcija je XVS čitalec markerjev z USB kamero in programsko opremo za prepoznavanje markerjev, kar vam izboljša potek dela s samodejno poravnavo materiala.





DBK d.o.o.  
Samostanska ulica 3  
SLOVENIJA -2360 Radlje ob Dravi  
ID št.za DDV SI90071000

Tel.: +386 41 409-268  
Email: [info@dbk.si](mailto:info@dbk.si) <http://www.dbk.si>



Možnosti razširitve za 2-4 postopke, kot so rezanje, stiskanje, V-rez itd.