



DBK d.o.o.
Samostanska ulica 3
SLOVENIJA -2360 Radlje ob Dravi
ID št.za DDV SI90071000

Tel.: +386 41 409-268
Email: info@dbk.si <http://www.dbk.si>

P4.1-HP

MODELI: P4.1-408 P4.1-510 P4.1-710 P4.1-714





DBK d.o.o.
Samostanska ulica 3
SLOVENIJA -2360 Radlje ob Dravi
ID št.za DDV SI90071000

Tel.: +386 41 409-268
Email: info@dbk.si <http://www.dbk.si>



XYZCAM, P4.1 ima posebno C os, ki ima več orodij v eni glavi (žaga za razrez, vrtalne enote, kotna glava in številne druge možnosti, ki niso običajne za 3 osne stroje).



Lastnosti	Specifikacija			
	408(1325)	510(1530)	710(2030)	714(2040)
Model	408(1325)	510(1530)	710(2030)	714(2040)
Dimenzija mize	1330x2540mm	1590x3050mm	2100x3050mm	2100x4100mm
X,Y delovna dimenzija	1270x2540mm	1524x3048mm	2032x3048mm	2032x4064mm
Pomik po Z osi	406mm			
C os	360 stopinj vodoravno			
Agregat orodij	Na voljo v številnih konfiguracijah, vključno s plavajočimi graverji, vrtalnimi enotami in žago			
Struktura mize	Vakuum + T vpenjala			
Prenosi	Zobata letev s zobčnikom na X osi / naz+tančno spindl vreteno na Z osi, visokokakovostna linearna vodila THK			
Pogon	Zmogljiv AC Servo z reduktorjem			
Max.prosti hodi	90m/min			
Max.delovni hodi	40m/min			
Spindle Motor	Visokofrekvenčni zračno hlajen spindl motor, 9,0KW/ 9,5KW ATC (4,5KW, opcija 12,0KW)			
Obrati	24000r/min			
Delovna napetost	AC380V			
Menjava orodij	Linearna postavitev zadaj za 8 orodij; opcija tipa menjave orodij: Carusel, Umbrella iz Tajvana; pozicija za »aggregate Tool«			
Format	G koda			
Povezava	USB, CF kartica, Ethernet			
Software	MadCAM, Fusion360, Alphcam, RinoCAM			

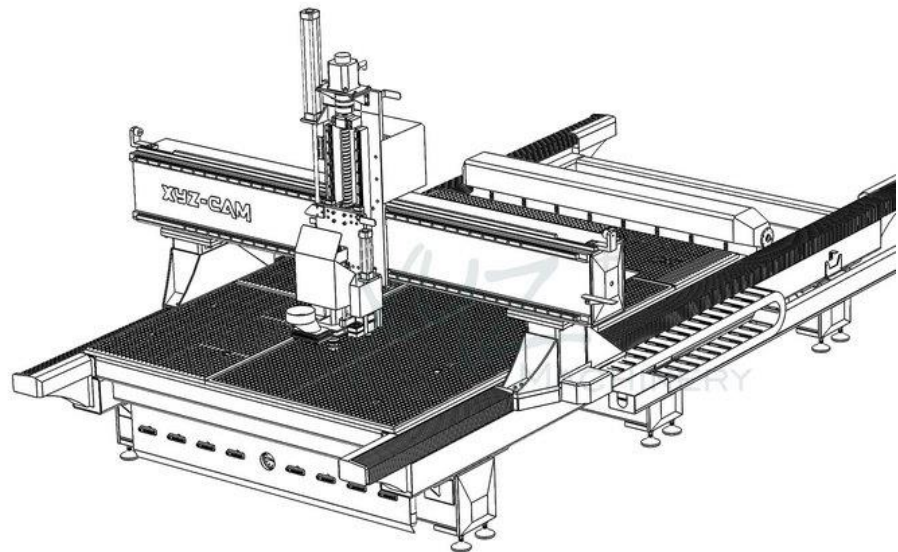

XYZCAM inženirsko zasnovana struktura D; notranji ojačan okvir, ki zagotavlja najboljšo dinamično togost in stabilnost med hitrim dovajanjem in težkim rezanjem, navpično sestavljanje servo motorja dolga os za večjo porabo prostora.



Opcija: Možnost uporabe različnih sestavljenih orodij.

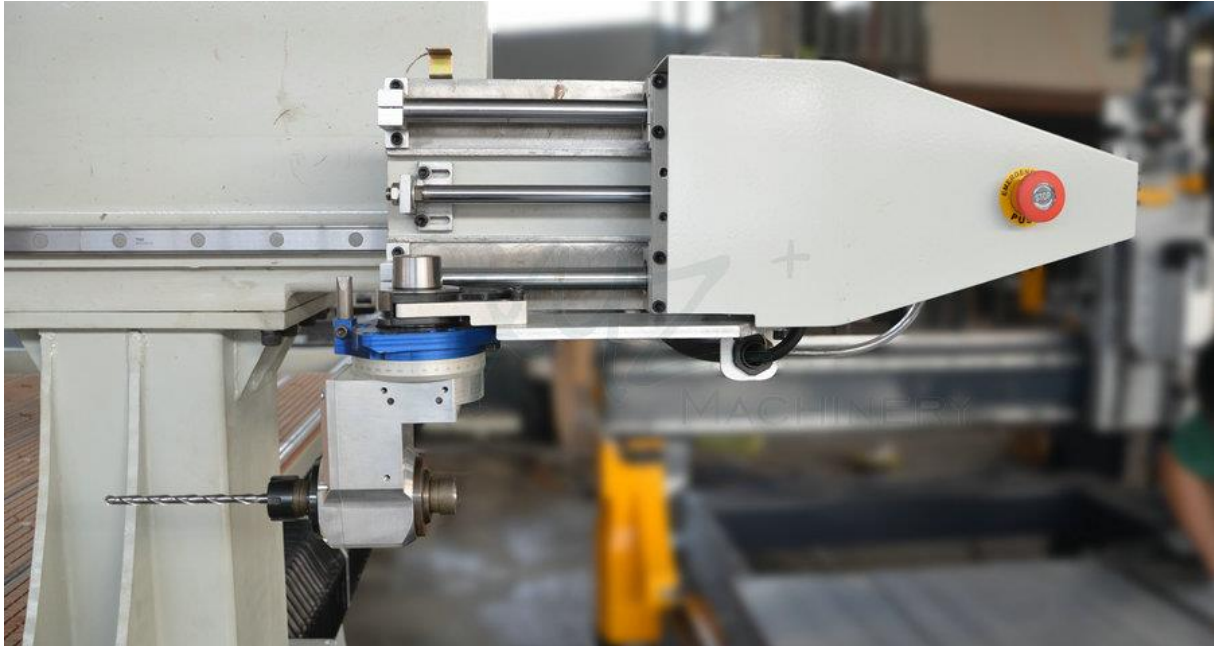

Avtomatska shramba orodij s 6-12 položajev + T položajev za skupno shranjevanje orodja.

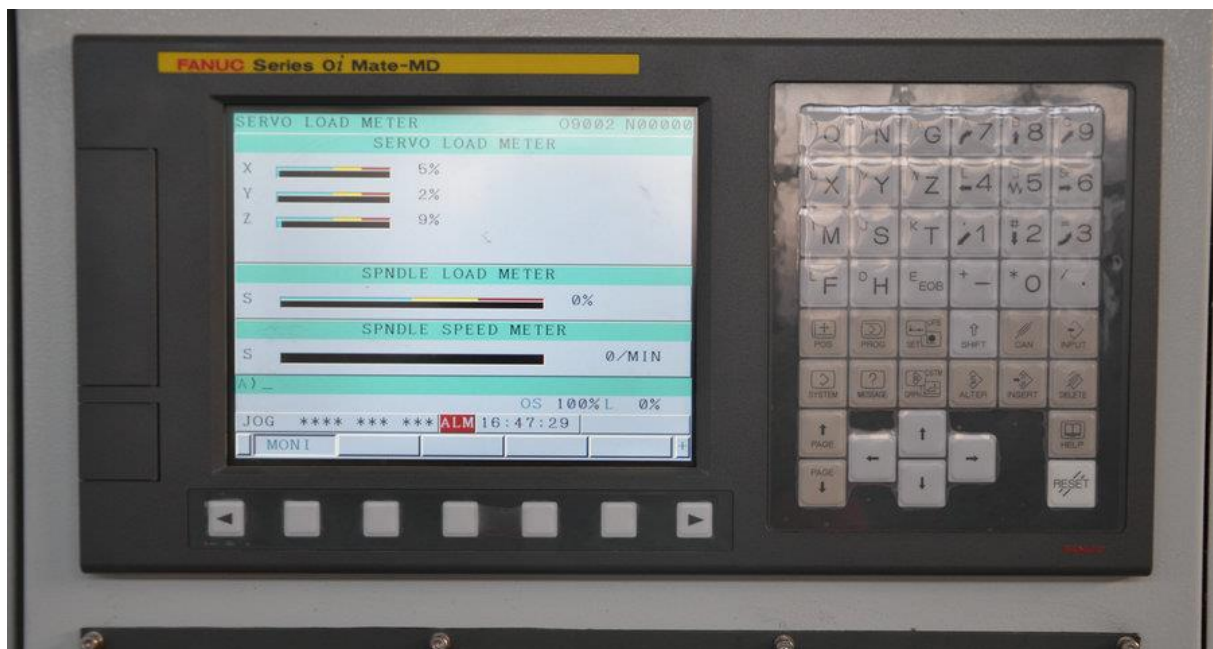

Na stroju so lahko instalirani CNC krmilniki, ki podpirajo večosne stroje vodilnih proizvajalcev na svetu. Kot so: SYNTEC, FANUC, SIMENS.



DBK d.o.o.
Samostanska ulica 3
SLOVENIJA -2360 Radlje ob Dravi
ID št.za DDV SI90071000

Tel.: +386 41 409-268
Email: info@dbk.si <http://www.dbk.si>



P4.1 z 90-stopinjskim agregatnim orodjem, 360-stopinjskimi vodoravnimi deli.