



DBK d.o.o.  
Samostanska ulica 3  
SLOVENIJA -2360 Radlje ob Dravi  
ID št.za DDV SI90071000

Tel.: +386 41 409-268  
Email: [info@dbk.si](mailto:info@dbk.si) <http://www.dbk.si>

## P5-HP: s pomično Y osjo

MODELI: P5-408, P5-510, P5-710, P5-714

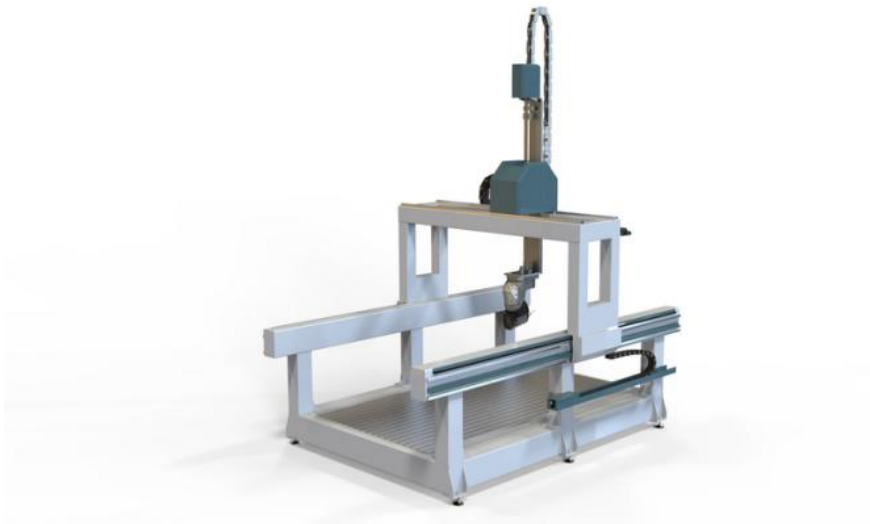

P5 je robusten, natančno voden, izjemno zmogljiv CNC obdelovalni center, zasnovan za visoko zmogljiva in težka dela, polno 5-osno hkratno gibanje dramatično pospeši proizvodnjo! P5 je lahko konstruiran s premičnimi in premičnimi mizami, dvojnimi glavami, dvojno mizo..., da izpolni zahteve uporabnika.



Lastnosti	Specifikacija				
Model	408 (1224)	408 (1325)	510 (1530)	710 (2030)	714 (2040)
X,Y delovna dimenzija	1220x2440mm	1270x2540mm	1524x3048mm	2032x3048mm	2032x4064mm
	Možnost prilagoditve delovne velikosti				
Pomik po Z osi	914mm, do1200mm				
Struktura mize	Aluminijasta miza s T vpenjalom (vakuum za opcijo)				
Prenosi	Vijačno stojalo, zobniki, zobniki, visokokakovostne kvadratne linearne vodilne tirnice				
Pogon	Zmogljivi reduktorji zobnikov AC Servo				
Max.prosti hodi	50m/min				
Max.delovni hodi	30m/min				
Spindle Motor	12.0KW (8.0/15.0/17.0KW), zračno hlajeno ali tekoče hlajeno				
Obrati	24000r/min				
Delovna napetost	AC380V				
Format	G koda				
Povezava	USB, CF kartica, Ethernet				
Software	MadCAM, Fusion360, Alphcam, RinoCAM				



Primerni materiali: polistirenske pene, iz lesenih izdelkov, masivnega lesa, plastike, aluminija in kompozitnih materialov, barvnih kovin itd.



DBK d.o.o.  
Samostanska ulica 3  
SLOVENIJA -2360 Radlje ob Dravi  
ID št.za DDV SI90071000

Tel.: +386 41 409-268  
Email: [info@dbk.si](mailto:info@dbk.si) <http://www.dbk.si>

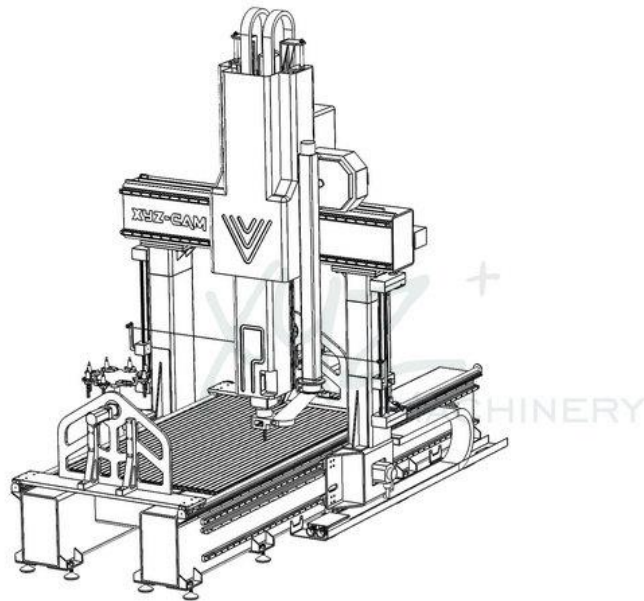

Zelo dinamična 5-osna hkratna obdelava s premikajočimi se rešetkami, XYZCAM, Struktura H, močno ojačan osnovni okvir, s širino povečanimi podpornimi stebri, hod Z osi ut do 1200 mm.



Italija je izdelala 5 glav osi, dvojne glave, ki so na voljo za delo z dvojnimi mizami, omogoča, da stroj v enem ciklu izdelava dvojne dele.



DBK d.o.o.  
Samostanska ulica 3  
SLOVENIJA -2360 Radlje ob Dravi  
ID št.za DDV SI90071000

Tel.: +386 41 409-268  
Email: [info@dbk.si](mailto:info@dbk.si) <http://www.dbk.si>



Napredni večosni CNC krmilnik, zasnovan za visoko zmogljive stroje, ki potrebujejo številne osi ter zapletene in hitre večkanalne funkcije. Opcija: OSAI, FANUC in SIMENS.



XYZ je vodilna programska oprema CAD CAM v svetu za industrijo 3D, Mold & Die, izkušen programski inženir pa vam bo pomagal pri preprostem programiranju!