



DBK d.o.o.
Samostanska ulica 3
SLOVENIJA -2360 Radlje ob Dravi
ID št.za DDV SI90071000

Tel.: +386 41 409-268
Email: info@dbk.si <http://www.dbk.si>

P5-HP: s pomično mizo (fiksna Y os)

MODELI: P5-8080 P5-404 P5-1224



P5 je robusten, natančno voden, izjemno zmogljiv CNC obdelovalni center, ki je zasnovan za visoko učinkovite in težke delovne poti, popolno hkratno gibanje s 5 osi močno pospeši proizvodnjo! P5 je mogoče izdelati s premičnimi stoli in premikanjem mize, dvojnimi glavami, dvojna miza... za izpolnitev zahtev za uporabo stranke.



Lastnosti	Specifikacija		
Model	8080	404 (1212)	408 (1224)
X,Y delovna dimenzija	800x800mm	1220x1220mm	1220x2440mm
	Možnost prilagoditve delovne velikosti		
Pomik po Z osi	914mm, do 1400mm		
Struktura mize	Aluminijasta miza s T vpenjalom (opcija: vakuum)		
Prenosi	Kroglični vijak na X, Y, Z osi (natančnost tla), visokokakovostne kvadratne linearne vodilne tirnice		
Pogon	Zmogljivi reduktorji zobnikov AC Servo		
Max.prosti hodi	60m/min		
Max.delovni hodi	45m/min		
Spindle Motor	12.0KW (8.0 / 15.0 / 17.0KW), zračno hlajeno ali tekoče hlajeno		
Obrati	24000r/min		
Delovna napetost	AC380V		
Format	G koda		
Povezava	USB, CF kartica, Ethernet		
Software	MadCAM, Fusion360, Alphcam, RinoCAM		



Veljavni materiali: polistirenske pene, iz lesenih izdelkov, masivnega lesa, plastike, aluminija in kompozitnih materialov, barvnih kovin itd.



DBK d.o.o.
Samostanska ulica 3
SLOVENIJA -2360 Radlje ob Dravi
ID št.za DDV SI90071000

Tel.: +386 41 409-268
Email: info@dbk.si <http://www.dbk.si>

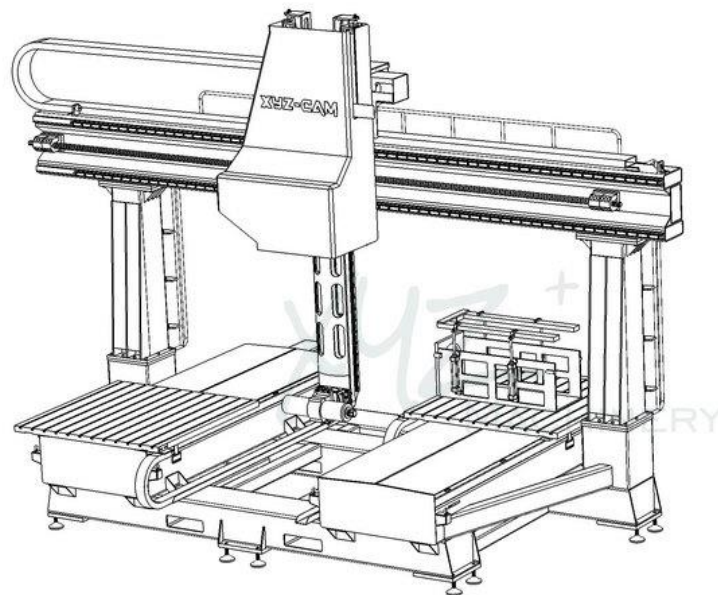

XYZCAM, struktura E, konstrukcija premičnega mostu in mize (ali dvojne mize), gibanje s preciznimi vijaki zemeljske kroglice na vsaki osi, gibanje osi Z omejuje na 1400 mm, na voljo najrazličnejše delovne velikosti.

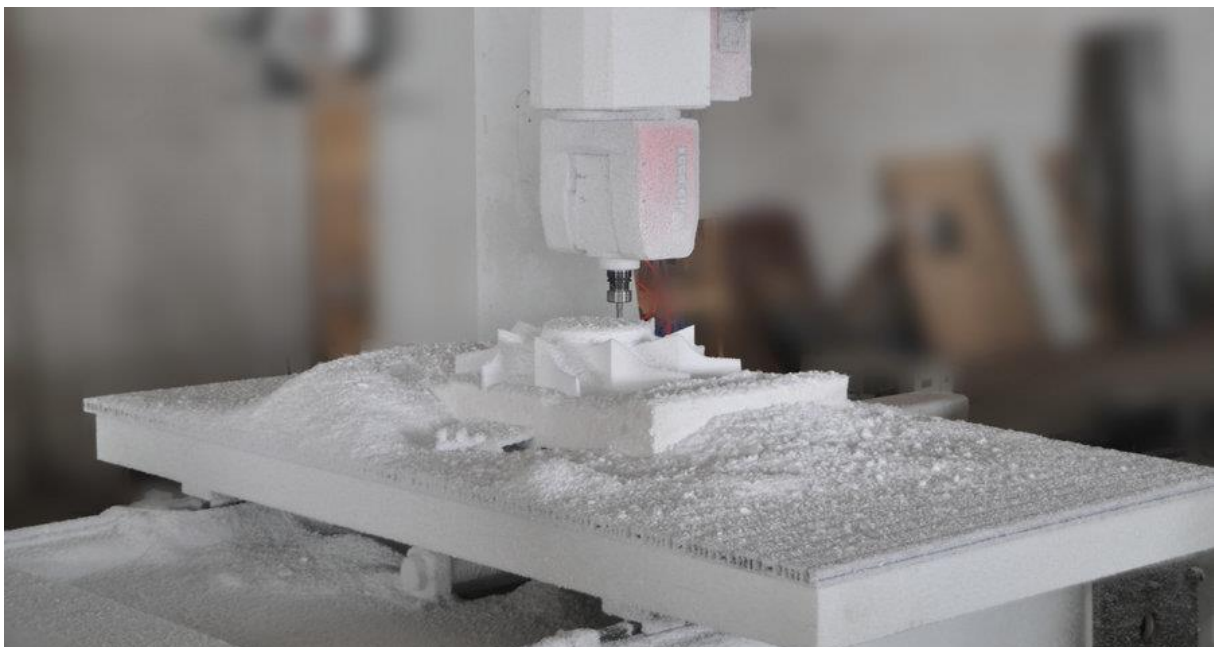

Enojna gibljiva miza P5, aluminijasta delovna miza. Delovna miza iz litega železa z možnostjo prilagoditve strukture mize. Na voljo so tudi JIG-i.



Dvojne mize, izdelane za proizvodna okolja z veliko prostornino, vsaka miza lahko deluje neodvisno, podvojijo produktivno učinkovitost, saj omogočajo nakladanje in razkladanje na eni postaji, ne da bi prekinili delovni cikel. Poleg tega je mogoče dve tabeli združiti v samo ENO veliko delovno mizo za shranjevanje večjih materialov.



Italija je izdelala 5 osne glave, dvojne glave, ki so na voljo za delo z dvojnimi mizami, omogoča, da stroj v enem ciklu proizvede dvojne dele.



DBK d.o.o.
Samostanska ulica 3
SLOVENIJA -2360 Radlje ob Dravi
ID št.za DDV SI90071000

Tel.: +386 41 409-268
Email: info@dbk.si <http://www.dbk.si>



Napredni večosni CNC krmilnik, zasnovan za visoko zmogljive stroje, ki potrebujejo številne osi ter zapletene in hitre večkanalne funkcije. Opcija: OSAI, FANUC in SIMENS.



XYZ je vodilna svetovna programska oprema CAD CAM za 3D, Mold & Die industrijo in izkušen programski inženir vam bo pomagal pri enostavnem programiranju!